

KUNSTSTOFF- FENSTER

- NOVALINE
- DESIGNLINE
- COMFORTLINE



SCHRÖDER NOVALINE

NOVALINE

1: Leicht abgerundete Kanten verleihen dem NOVA-LINE System sein klassisches Design

2: Hohe Wärmedämmwerte von bis zu $U_w = 0,8 \text{ W/m}^2\text{K}$ sind je nach Verglasung möglich und senken die Heizkosten spürbar

3: Hochwertige graue Dichtungen; das Mitteldichtungssystem mit drei Dichtungsebenen hält zuverlässig Kälte, Zugluft und Feuchtigkeit ab und sorgt für ein angenehmes Raumklima

4: Verzinkte Metallverstärkungen sorgen für statische Sicherheit und dauerhafte Funktion

5: Die Profile mit 90 mm Bautiefe und 6-Kammer-Technik nutzen optimal die isolierende Wirkung von Luft und sorgen für besten Wärmeschutz

6: Durch einen zusätzlichen Dämmkern wird eine noch bessere Wärmedämmung erzielt



DAS INNOVATIVE FENSTERSYSTEM



Nach Hause kommen, die Beine hochlegen und einfach abschalten. In unseren eigenen vier Wänden können wir uns in behaglicher Atmosphäre entspannen. Hier ist der Mittelpunkt unseres Lebens. Geborgenheit und Ruhe, ein Ort für die Familie.

Die Fenster tragen entscheidend dazu bei, dass zu Hause das Wohnklima stimmt. Sie lassen Licht in die Räume, schützen vor Wind, Wetter und Lärm und halten die Wärme da, wo sie hingehört. Mit modernster Dämmtechnik helfen sie, kostbare Heizenergie zu sparen und die Umwelt zu schonen.

Fenster von Schröder – insbesondere das NOVA-LINE Fenster – optimieren die Energiebilanz Ihres Hauses: Die 6-Kammer-Konstruktion mit 90 mm Bautiefe nutzt die isolierenden Eigenschaften von Luft ideal und erzielt so schon standardmäßig beste Dämmwerte. Mit Einsatz des Dämmkerns wird ein optimaler Dämmwert erreicht.

Angenehmes Raumklima bei jedem Wetter ist damit garantiert. Mehr noch: Die winterlichen Heizkosten bleiben wohltuend niedrig. Überzeugend ist auch das klassische Design des Systems: Mit der leicht abgerundeten Kontur fügt es sich harmonisch in unterschiedlichste Baustile ein – in den modernen Neubau ebenso wie in den liebevoll sanierten Altbau.

Vergleichen Sie nicht nur Preise, sondern auch die Qualität!

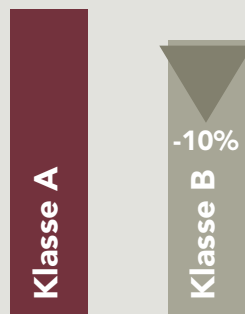

Alle Qualitätsprofile der Klasse A verfügen über 10% mehr Material und bieten erheblich mehr Leistung!

Unsere Produkte werden ausschließlich in der Qualitätsklasse A gefertigt. Profile der Klasse B verfügen über eine geringere Wandstärke – es wird bis zu 10% Material gespart. Dies führt in Belastungstests zu ganz erheblichen negativen Abweichungen. Achten Sie beim Angebotsvergleich deshalb unbedingt auf die Qualitätsklasse.

SCHRÖDER DESIGNLINE

Durch die beliebte elegante Form mit den leicht abgerundeten Kanten des Schröder Fenstersystem DESIGN-LINE werden besonders geringe Ansichtsbreiten ermöglicht und es passt sich durch die neutrale Optik jeder Einbausituation an.

Durch das modernen 5-Kammer-Profil und der Bautiefe von 70 mm bietet Ihnen das Fenster eine hohe Dämmeigenschaft, welche zur Senkung von Heizkosten und Außenlärm beiträgt.

Auf Grund der optimalen Statik weist das Fenster eine dauerhafte Funktion und Wertbeständigkeit auf. Die speziell geformte Stahlarmierungen sorgen für höhere Stabilität und Einbau einbruchhemmender Beschläge.



Beim Schröder-Fenster DESIGN-LINE sind die schönsten Aussichten gleich mit eingebaut. Dieses pflegeleichte Fenster gibt Ihnen die Möglichkeit, Ihr neues Heim ganz individuell nach Ihren Wünschen zu gestalten – und das auch noch äußerst preiswert. Selbst die technische Ausstattung lässt keine Wünsche offen, denn Profile der Klasse A, ein Sicherheitspaket, Wärmeschutzglas sowie eine hervorragende Schall- und Wärmedämmung durch das Vielkammer-system sind serienmäßig und ohne Aufpreis vorgesehen.

Vergleichen Sie nicht nur Preise, sondern auch die Qualität!

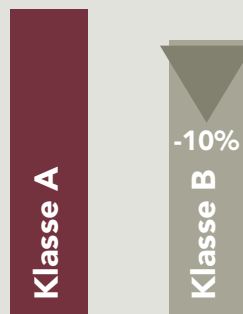

Alle Qualitätsprofile der Klasse A verfügen über 10% mehr Material und bieten erheblich mehr Leistung!

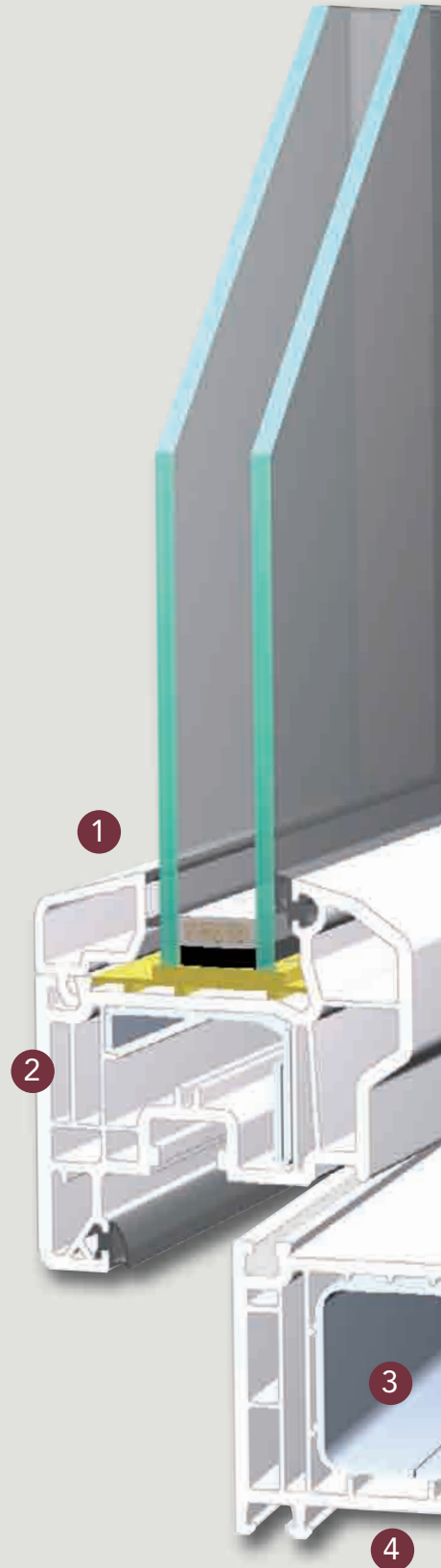

SCHÖNE AUSSICHTEN



DESIGNLINE

1: Leicht abgerundete Kanten verleihen dem DESIGN-LINE System sein elegantes statt klassisches Design

2: Nach ENEC 2009 kann dieses Fenster im Neu- und Altbaubereich verwendet werden. Durch die Verglasung Ug-Wert 1,1 mit warmer Kante erreichen das Fenster einen Uw-Wert = 1,3 W/m²K

3: Alle Schröder-Fenster werden mit einer verzinkten Metallverstärkung ausgestattet. Dies dient der statischen Sicherheit und Funktion

4: Die Profile mit 70 mm Bautiefe und 5 Kammer-Technik nutzen optimal die isolierende Wirkung von Luft und sorgen für besten Wärmeschutz



SCHRÖDER COMFORTLINE

COMFORTLINE

1: Leicht abgerundete Kanten verleihen dem COMFORT-LINE System sein klassisches Design

2: Nach ENEC 2009 kann dieses Fenster im Neu- und Altbaubereich verwendet werden.

Durch die Verglasung Ug-Wert 1,1 mit warmer Kante erreichen das Fenster einen Uw-Wert = 1,3 W/m²K

3: Alle Schröder-Fenster werden mit einer verzinkten Metallverstärkung ausgestattet.

Dies dient der statischen Sicherheit und Funktion

4: Die Profile mit 70 mm Bautiefe und 5 Kammer-Technik nutzen optimal die isolierende Wirkung von Luft und sorgen für besten Wärmeschutz

Vergleichen Sie nicht nur Preise, sondern auch die Qualität!

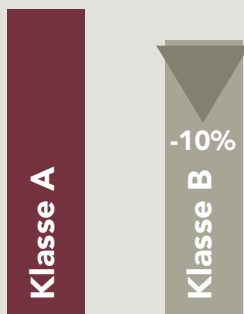

Alle Qualitätsprofile der Klasse A verfügen über 10% mehr Material und bieten erheblich mehr Leistung!

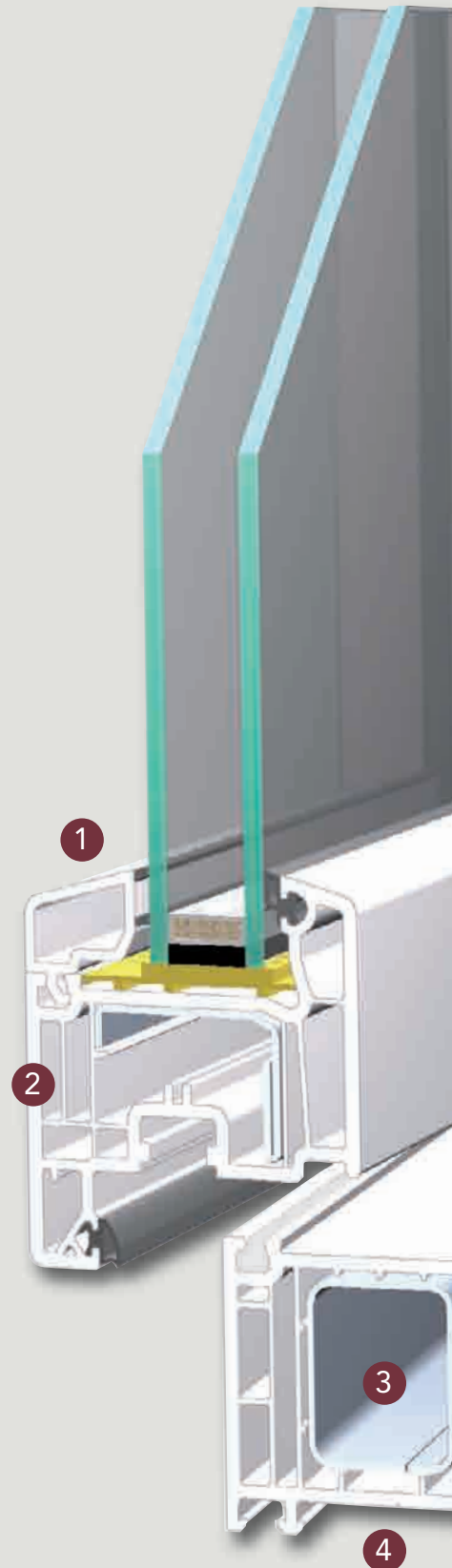

HERVORRAGENDE EIGENSCHAFTEN



COMFORT-LINE mit leicht abgerundeten Kanten von Rahmen und Flügel sorgen für eine klassische und elegante Form, die sich besonders für Sanierungen eignet.

Schröder Kunststoff-Fenster sind verlässliche Begleiter in die Zukunft, mit hervorragenden Qualitätsmerkmalen – sie erfüllen schon heute die Ansprüche von morgen.

Serienmäßig sind die Fenster mit einem Sicherheitspaket ausgestattet und lassen sich auf Wunsch weiter aufrüsten. Dabei kommen dann Beschläge und Sicherheitsglas bekannter Markenhersteller zum Einsatz.

Flexible Gestaltung mit Formen und Farben

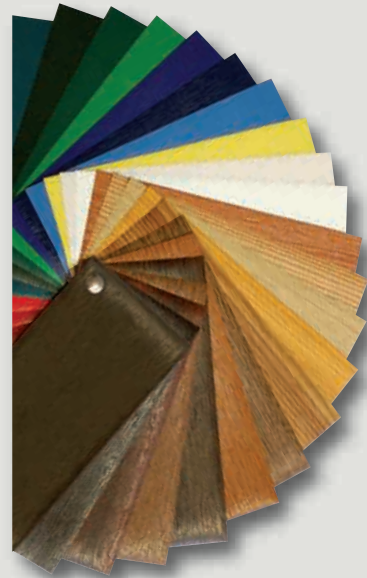

Bei Neubau und Sanierung in guten Händen

Die ideale Kombination von bewährter handwerklicher Tradition und modernster Produktion machte das Unternehmen Schröder zu dem was es heute ist: eines der führenden Fenster- und Türenwerke, sowie ein anerkannter Partner von Bauherren, Planern und Architekten.





Fenster- und Türenwerk Schröder GmbH · Wehrden Ost 2 · 26835 Hesel/Ostfriesland
Tel. 04950 9350-0 · Fax 04950 9350-29 · info@fenster-schroeder.de · www.fenster-schroeder.de